



Nieuwsbrief Cursusonderwijs & Contractactiviteiten

April 2010

Dit is de tweede nieuwsbrief van de afdeling Cursusonderwijs & Contractactiviteiten (C&C) van De Groene Welle uit Zwolle. Met deze nieuwsbrief houden wij onze relaties op de hoogte van onze (onderwijs)ontwikkelingen.

Meld u aan voor de digitale nieuwsbrief

Voor u ligt de tweede nieuwsbrief van de afdeling C&C van De Groene Welle. Dit is tevens de laatste nieuwsbrief van het schooljaar 2009-2010. Volgend schooljaar zal de nieuwsbrief driemaal digitaal worden verspreid (september, januari en april).

De huidige wet- en regelgeving verplicht ons vooraf toestemming te vragen voor het versturen van een digitale nieuwsbrief naar uw e-mailadres. U kunt uw toestemming verlenen via de 'banner' rechtsonder op www.groenewelle.nl. Verleent u geen toestemming, dan blijft u de papieren versie ontvangen.

Kent u anderen die belangstelling voor deze nieuwsbrief hebben en waarvan u weet dat ze hem nog niet ontvangen? Geef dit door via muskee@groenewelle.nl of verwijst ze naar www.groenewelle.nl.

Organisatieaanpassing binnen De Groene Welle

Op 1 januari 2010 zijn de unitmanagers Dier (andere baan) en vmbo (pensioen) vertrokken bij De Groene Welle. Intern is uitgebreid nagedacht over hoe de organisatie na het vertrek van deze managers vorm te geven. Gekozen is voor een structuur waarbij verantwoordelijkheden lager in de organisatie komen te liggen.

De twee overgebleven unitmanagers zijn, als directeur, verantwoordelijk geworden voor de afdelingen vmbo en mbo. Eimert Fikse (voormalig unitmanager locatie Hardenberg) is directeur vmbo en Menno van der Kuur (voormalig unitmanager Groen) is directeur mbo. Onder beide directeurs is een extra hiërarchische laag van teamleiders gecreëerd. Drie binnen het vmbo en acht binnen het mbo. Met name door invoering van deze laag is het

mogelijk de verantwoordelijkheid lager in de organisatie te leggen. De directeurs vmbo en mbo zijn eind december officieel geïnstalleerd. Op 1 maart zijn 10 van de 11 teamleiders benoemd uit eigen personeel. Voor de locatie Hardenberg is een externe kandidaat aangetrokken.

De directievoorzitter van De Groene Welle, Henk Robben, is voorgedragen voor de burgemeesterspost in de gemeente Wierden. Per 1 juni zal hij deze functie gaan vervullen. Inmiddels is de werving voor een opvolger in gang gezet. Het streven is per 1 augustus de, door het vertrek van Henk Robben, ontstane vacature ingevuld te hebben. In de tussenliggende periode zullen de huidige directeurs Eimert Fikse en Menno van der Kuur de taken waarnemen.

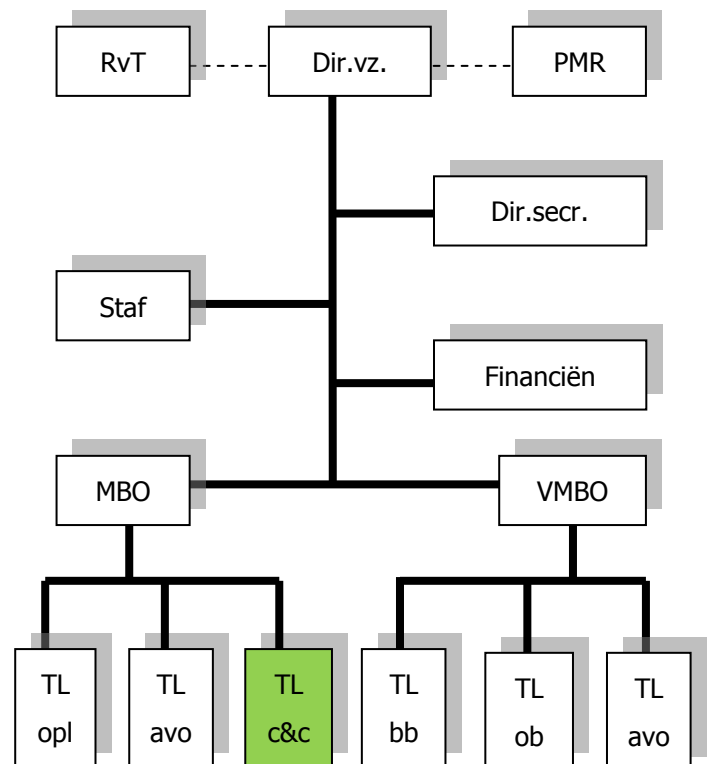

*Organisatieschema De Groene Welle per 1-1-2010
(afdeling C&C in het groen)*

Janke Dubbeldam gaat met pensioen

Eind mei gaat Janke Dubbeldam (administratief medewerkster van de afdeling C&C) met pensioen. Janke is 25 jaar in dienst geweest van De Groene Welle.



Janke Dubbeldam

Inmiddels is de door haar vertrek ontstane vacature intern opgevuld. Ilze Lok zal per 1 juni de werkzaamheden van Janke overnemen. De afgelopen zeven jaar is Ilze op de studentenadministratie werkzaam geweest. Vanuit die functie heeft zij al regelmatig de afdeling C&C ondersteund. In de maand mei zullen Janke en Ilze samen de overdracht realiseren.

Terugblik Groendag Oost

Eind februari organiseerde de Stichting Groendag Oost de tweejaarlijkse kennisdag 'Groendag Oost'. Meer dan 100 bezoekers deden mee aan één van de 22 workshops en presentaties. Dat de kennisdag een goed initiatief is, blijkt uit de door de bezoekers, workshophouders en standhouders ingevulde evaluatieformulieren. Zij gaven deze dag als geheel een 7,8! De deelnemers waren vooral te spreken over de diversiteit van de workshops en de mogelijkheid tot netwerken. De workshops over 'direct volwassen hagen kweken met behulp van GPS' en 'vaste planten in het openbaar groen' scoorden het hoogste cijfer.

De organisatie van de Groendag Oost (met vertegenwoordigers van De Groene Welle, de voormalige Gelderse Groendag, Gemeenten, TSD Automatisering, Van den Berk Boomkwekerijen, Aequator, Van Ginkel Oost Nederland en de VHG), is tevreden met de resultaten. Rachel van Vulpen, vertegenwoordiger namens De Groene Welle in de Stichting Groendag Oost: 'Uit de evaluatie krijgen we goede tips en suggesties voor de aanpak van de volgende editie. Als stichting werken we de komende periode alle onderwerpen, zoals marketing, communicatie, thematiek, opzet en taakverdeling uit. Op deze manier ligt er een goed draaiboek, waardoor

Groendag Oost 2012 weer een succesvol evenement kan worden.'

Iedereen die suggesties heeft voor de organisatie van de Groendag Oost kan deze doorgeven via het contactformulier op www.regionalegroendagen.nl. In het najaar van 2011 zullen de promotieactiviteiten voor de Groendag oost weer beginnen. We houden u via de website en deze nieuwsbrief op de hoogte van de ontwikkelingen.

Nieuwe korte cyclus van licentieverlengingsbijeenkomsten Gewasbescherming

Eind mei start een nieuwe, korte cyclus licentieverlengingsbijeenkomsten Gewasbescherming op De Groene Welle. De vijf bijeenkomsten vinden plaats op maandag en donderdagavond. De volledige planning staat vermeld op www.groenewelle.nl (kies onder Cursusonderwijs de Cursuscategorie Gewasbescherming).

Studenten Hoefsmid succesvol op SkillsMasters

Drie studenten Hoefsmid van De Groene Welle uit Zwolle hebben meegedaan aan de beroepenwedstrijd Hoefsmid op SkillsMasters in de Rotterdamse Ahoy. Onder het oog van een kritische jury en vele bezoekers werden Bjorn Oosting uit Ter Apelkanaal, Daniel Tiggelaar uit Haren (Duitsland) en Dennis van Putten (contractopleiding) uit Hazerswoudedorp respectievelijk eerste, tweede en derde. Met deze superprestatie zetten ze de winnende traditie van De Groene Welle voort; de afgelopen vijf jaar gingen drie gouden medailles naar de Zwolse hoefsmidopleiding.



Studenten hoefsmid De Groene Welle in de prijzen

Terugblik open dag woensdag 3 februari 2010

Op 3 februari heeft onze jaarlijkse Open Dag plaatsgevonden. Hoewel het aantal bezoekers iets minder was dan vorig jaar, kunnen we toch terugkijken op een geslaagde dag. De bezoekers stelden gerichte vragen en wisten waarvoor ze kwamen.

Informatieavond 1 juli 2010

Naast de Open Dag is ook een aantal informatieavonden gepland op De Groene Welle. Op donderdag 1 juli is de laatste van dit schooljaar. Een ieder die vragen heeft over opleidingen of cursussen is deze avond tussen 19.30 uur en 21.00 uur van harte welkom. Kijk voor meer informatie op www.groenewelle.nl



'Onderhoudscontract' als nieuw product C&C

Medewerkers die werken met machines moeten regelmatig worden bijgeschoold om hun kennis over de machines, regelgeving en risico's up-to-date te houden. Want hoe actueler de kennis hoe kleiner de kans op een bedrijfsongeval.

De afdeling C&C van De Groene Welle biedt de mogelijkheid om samen met u voor uw bedrijf een meerjaren 'onderhoudscontract' op te zetten. Met dit contract wordt kennis en kunde van uw medewerkers onderhouden volgens de nieuwste inzichten en regelgeving. Na een inventarisatie van alle risicovolle werkzaamheden binnen uw werkpakket, wordt een meerjarencyclus ontwikkeld voor (bij)scholing gericht op de afzonderlijke werkzaamheden.

De afdeling C&C neemt als extra service de volledige regie voor deze cyclus in handen (planning, organisatie en uitvoering). Deze constructie biedt u een aantal grote voordelen:

- 1) Medewerkers blijven op de hoogte van de nieuwste ontwikkelingen, methodes;
- 2) Medewerkers worden regelmatig bewust gemaakt van risico's in hun werk. Deze bewustwording doorbreekt het routinematig werken en verkleint de kans op ongelukken;

- 3) Dit onderhoudscontract kan als maatregel opgenomen worden in het (verplichte) Plan van Aanpak bij de RI&E (risico-inventarisatie en -evaluatie);
- 4) U heeft geen administratieve last voor het bijhouden en inplannen van dit soort activiteiten. De afdeling C&C van De Groene Welle verzorgt dit voor u.

Wilt u meer informatie over deze constructie of geheel vrijblijvend een afspraak maken om uw mogelijkheden in kaart te brengen? Neem dan contact op met de afdeling C&C van De Groene Welle, telefoon (038) 467 11 20.

Geldigheid certificaat VCA verloopt voordat u het weet!

Het certificaat VCA is 10 jaar geldig. Niet iedereen heeft dit certificaat dagelijks bij de hand. In de praktijk blijkt regelmatig dat het certificaat verloopt zonder dat men het in de gaten heeft.

TIP: check de geldigheid van de certificaten VCA van uw medewerkers. Is de verloopdatum aanstaande is? Neem dan contact op met de afdeling C&C van De Groene Welle, telefoon (038) 467 11 20 en vraag naar de mogelijkheden.

Wie is de Groene Welle?

De Groene Welle in Zwolle en Hardenberg verzorgt veelzijdige vmbo- en mbo-opleidingen in de groene sector. Ook bieden wij diverse cursussen gericht op de groene sector. In alle opleidingen staat de toekomstige beroepspraktijk centraal. Wilt u meer informatie over Cursusonderwijs en Contractactiviteiten? Neem dan contact op, telefoon (038) 467 11 20 of kijk op www.groenewelle.nl.